

ELEVADORES ME30 45T



Ruta Nacional Nº 9 KM 501 - Bell Ville - Córdoba
Teléfono: (03537) 422700
info@michiganweb.com.ar
www.michiganweb.com.ar

MICHIGAN[®]

ESPECIFICACIONES GENERALES

Tipo	No.	Item	Codigo	Unidad	Datos
Identificación	1.01	Modelo			ME30 45T
	1.02	Motor			Xinchai
	1.03	Potencia		kw/hp	40 / 54
	1.04	Capacidad de carga	Q	kg	3000
	1.05	Centro de carga	J	mm	500
Dimensiones	2.01	Peso operativo		Kg	4220
	2.02	STD Altura máxima de elevación	h1	mm	4500
	2.03	Altura de ROP'S	h4	mm	2130
	2.04	Longitud total (con uñas)	L1	mm	3780
	2.05	Longitud (sin uñas)		mm	2710
	2.06	Distancia entre ejes	L2	mm	1700
	2.07	Distancia del eje al final del chasis delantero	L3	mm	478
	2.08	Distancia del eje al final del chasis trasero	L4	mm	540
	2.09	Distancia mínima al suelo (bastidor / mástil)	m1/m2	mm	160/130
	2.10	Ancho Promedio	W1	mm	1240
	2.11	STD Tamaño de la Horquilla (L5*W*T)		mm	1070x125x45
	2.12	Ancho de trocha delantera	S	mm	1000
	2.13	Ancho de trocha trasera	P	mm	980
	2.14	Radio de giro mínimo	R1	mm	2460
	2.15	Ancho mín. de pasillo palet 1000 × 1200, trans.		mm	4155
	2.16	Ancho mín. de pasillo palet 800 × 1200, longitu.		mm	4407
Neumáticos	3.01	N° de ruedas, del. / tras. (X = ruedas motrices)			X=2x2
	3.02	Tipo de neumáticos			Neumático
	3.03	Tamaño de neumáticos, delantero			28x9-15-14PR
	3.04	Tamaño de los neumáticos, traseros			6.50-10-10PR
Otros Detalles	4.01	Veloc. máx. De desplaz., cargado / descargado		km/h	20
	4.02	Veloc. máx. De elevac., cargado / descargado		mm/s	485/505
	4.03	Velocidad de descenso, cargado / descargado		mm/s	600
	4.04	Ángulo máximo de subida		%	20
	4.05	Presión de trabajo		Mpa	19.5
	4.06	Motor tipo			Diesel
	4.07	Motor Torque		Nm/Rpm	156/1800
	4.08	Diametro / N° de cilindros / Cilindrada		mm/N°/L	90/4/2.67
	4.09	Freno de servicio			Hidráulico
	4.10	Freno de mano			Manual
	4.11	Consumo de combustible		L/h	10,8
	4.12	Capacidad del tanque de combustible		L	60

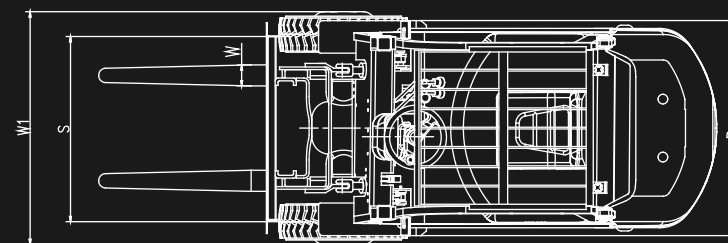
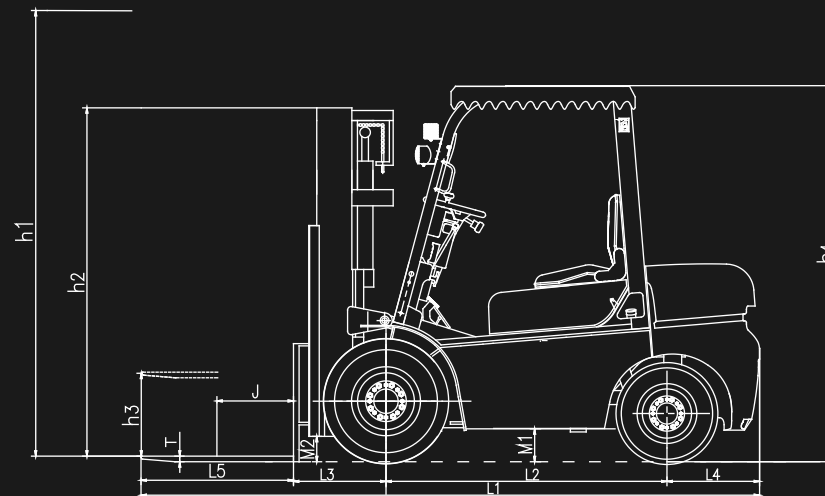

MICHIGAN®